

레귤레이터

RN650·RN651·RN652·RN900·RN902

표시 기호

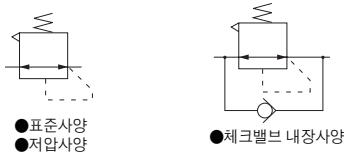

사양

항목	시리즈 타입 형식	650 타입			900 타입	
		표준 RN650	저압용 RN651	체크 기구 내장 RN652	표준 RN900	체크 기구 내장 RN902
사용 유체		공기 또는 비부식성 유체				
배관 접속 구경	Rc	3/4, 1				
압력 설정 범위	MPa	0.05 ~ 0.83	0.05 ~ 0.25	0.05 ~ 0.83		
최고 사용 압력	MPa	0.97				
보충 내압력	MPa	1.47				
사용 온도 범위	℃	5 ~ 60				
압력계 접속 구경	Rc	1/4(2곳)				
구조		릴리프 타입				
최대 처리 유량 [※]	ℓ/min(ANR)	2500	1500	2500	8000	
급유 질량	kg	0.53			1.26	
재질	본체	알루미늄 다이캐스트				
	보닛	폴리 아세테이트			알루미늄 다이캐스트	
	핸들	ABS				
	다이아프램	천이 포함된 합성 고무				
표준 장비품	브라켓	표준 부속품				
	설치링	표준 부속품				
매립형 압력계	압력 표시 범위	MPa	1			
	최고 사용 압력	MPa	0.95			
	사용 온도 범위	℃	5 ~ 60			
	재질	부르동 관	황동관			
센서 내장 디지털 압력계	재질	커버(케이스)	PPS			
	정격 압력 범위	MPa	0 ~ 1.000			
설계 압력 범위	MPa	0 ~ 1.000				
	재질	케이스	ABS 수지			

※ : 공기 압력 1차측 0.69MPa일 때, 2차측 설정 압력 0.5MPa일 때의 최대 처리 유량.

주문 기호

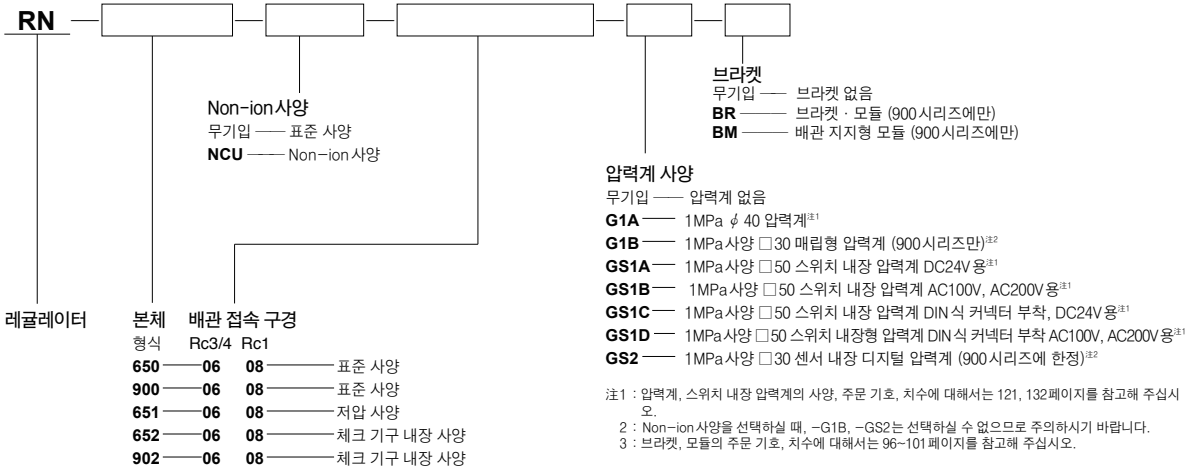

내부 구조

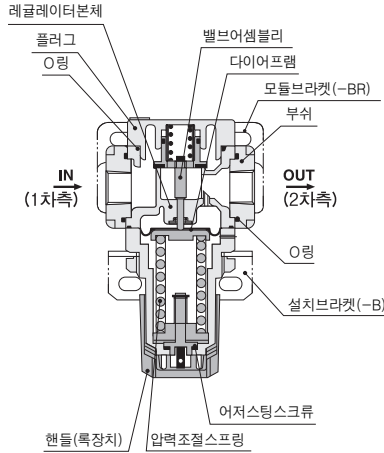

유량 특성

●표준 · 체크 기구 내장

**RN650
RN652**

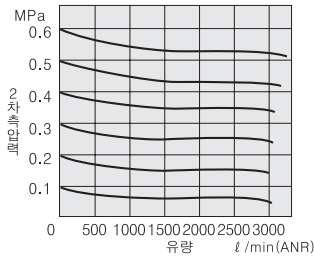

**RN900
RN902**

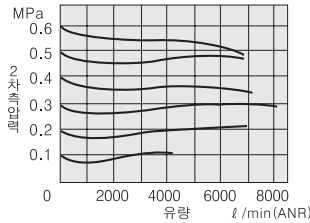

●저압용

RN651

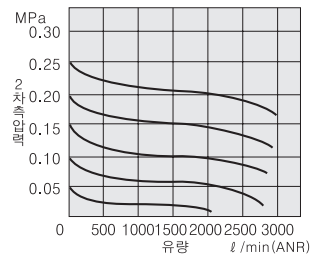

비고 : 그래프는 1차측 압력이 0.7MPa로 일정할 때의 유량 특성입니다.

압력 특성

●표준 · 체크 기구 내장

**RN650
RN652**

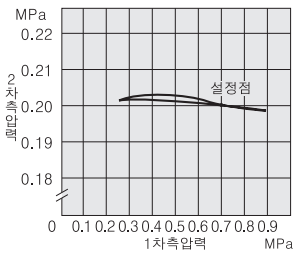

**RN900
RN902**

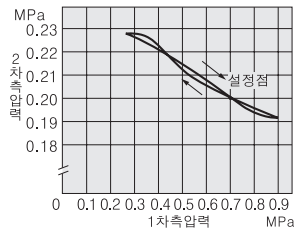

●저압용

RN651

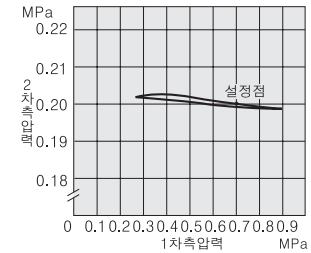

체크기내장레귤레이터에의한 시스템

체크기내장 레귤레이터는 1차측 압력이 없어졌을 때 내장된 체크밸브가 열려 압력의 균형이 무너지면서 주밸브를 순간적으로 열어서 2차측을 1차측으로 밀어냅니다.

누르는 축과 당기는 축의 추력(推力) 변환

에어 실린더의 누르는 축과 당기는 축의 추력을 쉽게 바꿀 수 있습니다. 추력을 필요치 않는 축을 저압으로 작동시키는 것으로 공기 소비량도 줄일 수 있습니다.

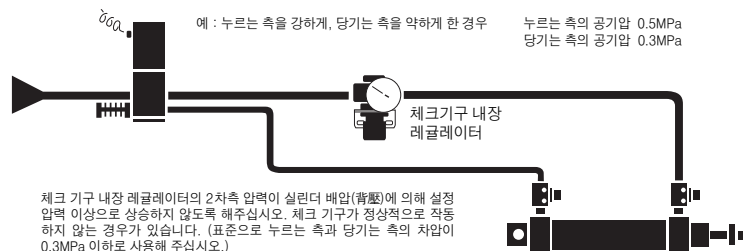

멀티
소형FR
메니폴드R
대형FRL
서브라인
클세퍼레이터
드레인F
압력계
막스드라이어
인라인F
크린라인F
소형정밀R
스테인레스R
정밀스테인레스R
電-空R
QJ스탠다드
QJ미니
TAC피팅
QJ로터리
스톱밸브
장착QJ
서플라이조인트
커넥터
QJ스피드콘트롤러
스로프밸브
핸드밸브
체크밸브
QJ레귤레이터
소형FR
파워레듀서
튜브
압력스위치
Hydro C-R
스피드콘트롤러
머플러Exhaust
컨버터브라더
홀더Column
인디케이터
쇼크압소바
덕트
밸브유니트
이젝터
이젝터필터스테이지
배큘패드
진공R
비접촉
센서콘트롤러
퓨어프로세스

멀티
소형FR
메니 폴드R
대형 FR..
서브라인
클세퍼 레이터
드레인F
압력계
마식 드라이어
인라인F
크린 라인F
소형 정밀R
스테인 레스R
정밀스테인 레스R
電-空R
QJ 스탠드드
QJ 미니
TAC퍼팅
QJ 로터리
스플롭브 장치QJ
서플라이 포인트
캐릭터
QJ스피드 콘트롤러
스로 밸브
핸드밸브
체크밸브
QJ 레귤 레이터
소형FR
파워 레듀서
튜브
입력 스위치
Hydro C- R
스피드 콘트롤러
머플러 Exhaust
컨버터 브리더
홀더 Column
인디 케이터
소크 압소바
덕트
밸브 유니트
이젝터
이젝터 스태이지
배큘패드
진공R
비접촉
센서 콘트롤러
퓨어프로 세스

레귤레이터 치수도

- RN650
- RN651
- RN652

CAD RN650

●압력계 옵션

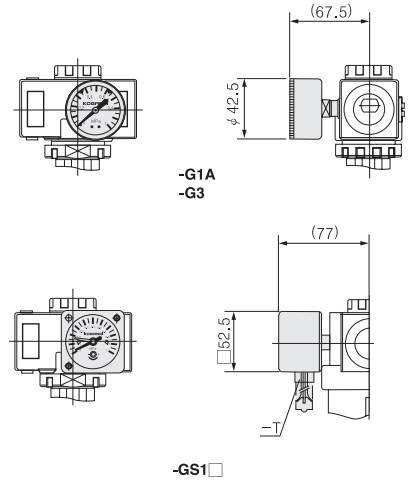
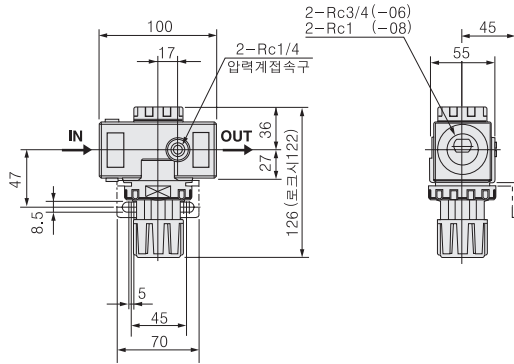

- RN900
- RN902

CAD RN900

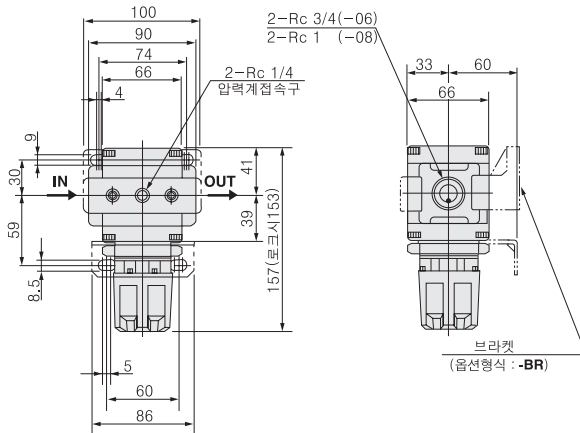

●압력계 옵션

